



Wickeltech - Strahler Art.-Nr. 1908 ohne Stativ Art.-Nr. 1909 mit Stativ

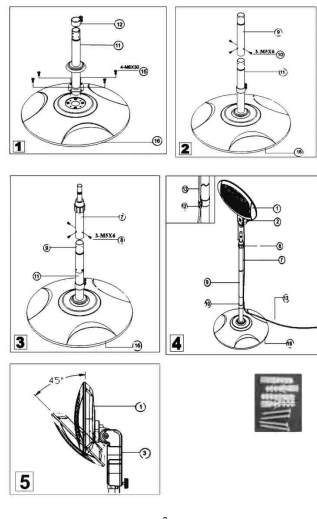
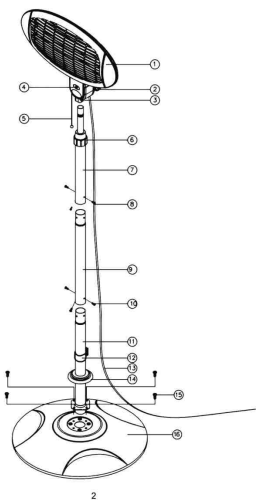

Table with columns DE, FR, IT, ES and rows for parts (Teile/Éléments, Pezzi/Piezas) and their corresponding descriptions in German, French, Italian, and Spanish.

DE Das Heizgerät nicht mit einem Programmschalter, einem Zeitschalter oder irgendeiner anderen Einrichtung verwenden, die das Heizgerät automatisch einschaltet, da Brandgefahr besteht, wenn das Heizgerät abgedeckt oder falsch aufgestellt ist. Das Feuerschutzgitter bietet keinen ausreichenden Schutz für kleinere Kinder und gebrechliche Personen.

DE Der Heizer wird während der Anwendung sehr heiß. Alle Benutzer sollten deshalb auf die Verbrennungsgefahr aufmerksam gemacht werden. Bei Fragen bitte einen Elektriker kontaktieren.

FR Il y a risque d'endanger lorsque l'appareil est recouvert ou lorsqu'il n'est pas positionné correctement, c'est pourquoi l'appareil ne doit pas être branché à une horloge ou à toutes autres installations mettant en marche l'appareil automatiquement.

FR Durant utilisation, l'appareil atteint de très hautes températures. Pour cette raison, les utilisateurs doivent être prudents afin d'éviter tout risque de brûlures.

IT Non utilizzare lo scaldapietra in concomitanza con programmi, timer o dispositivi di accensione automatica; esiste pericolo di incendio se la stufetta viene coperta o collocata in modo scorretto.

IT Lo scaldapietra non può essere utilizzato con un timer o con un apparecchio analogo mediante il quale lo scaldapietra si possa accendere automaticamente.

ES No utilizar el calefactor con un programador, un temporizador o cualquier otro dispositivo que conecte al calefactor de manera automática dado que existe peligro de incendio si el calefactor está cubierto o mal colocado.

ES El calefactor no debe colocarse cerca de cortinas ni de otros objetos fácilmente inflamables.

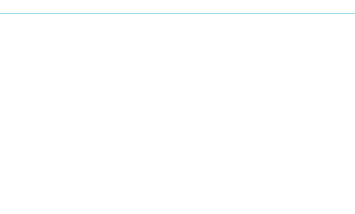
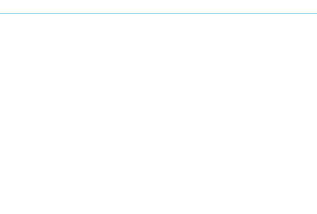
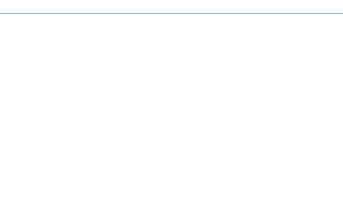
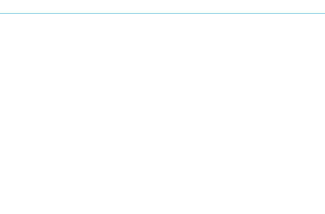

220-240V-50/60Hz 650W



Made in P.R.C.

Id.Nr.100616.01